

APL35s a APL35si

tisk & aplikace etiket



Aplikátor s tiskem byl navržen tak, aby splňoval nejpřísnější požadavky trhu na sledovatelnost a spolehlivost. V souladu s mezinárodními požadavky GS1 tiskne a značí v reálném čase.

APL nabízí snadnou integraci do jakékoliv výrobní linky pomocí jednoho konektoru se všemi integrovanými vstupy a výstupy.

Aplikátor disponuje návinem etiket o průměru 300 mm a lze je dovybavit návinem 350 mm. Je vybaven regulací napětí návinu etiket, vyměnit návin je velmi jednoduché a rychlé.

Modulární koncepce APL 35s umožňuje aplikaci etiket na obaly mnoha způsoby: horní, boční, přední zadní, aplikaci etikety přes roh a rovněž aplikaci na dvě strany pevného obalu.

Tento systém může být vybaven tiskárnami Carl Valentin, Zebra, Sato, Honeywell. Výběr tiskového modulu je závislý na požadavcích na kvalitu a rychlost tisku nebo na již používaném databázovém systému.

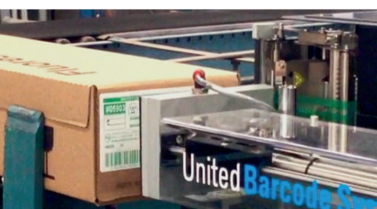

TECHNICKÁ DATA

ZÁKLADNÍ FUNKCE

Model	APL35s	APL35si
PLC	standard	Siemens / Allen Bradley
Interface	3,8" dotykový display (monochrom)	4,3" barevný dotykový display
Napájení	100 - 240 - 10VAC 50/60 hHz	
Výstražný maják	externí	
Standardní výstupní korektor	7 signálů	
Konektor integrátoru	volitelný	multisignál
Průměr návinu etiket	300 mm (možnost 350 mm)	
Max. šíře etikety	170 mm	
Výkon - pneu. aplikace	90 etiket / min.	
Výkon - mech. aplikace	180 etiket / min.	

TISKOVÉ MODULY

Typ tiskárny	termotransferové tiskárny Carl Valentin, Zebra, Sato, Honeywell
Rozlišení	od 203 dpi do 300 dpi (v závislosti na tiskovém modulu a rychlosti tisku)
Interface a připojení	Ethernet, USB, RE 232
Provozní podmínky	od 5°C do 40°C
Vlhkost	od 20% do 85% bez kondenzace

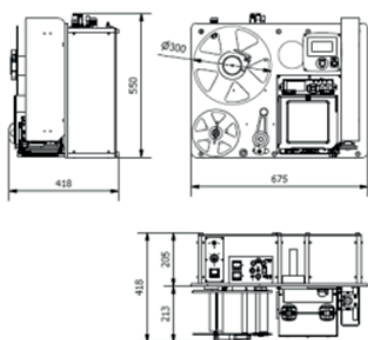

Mechanická aplikace etiket

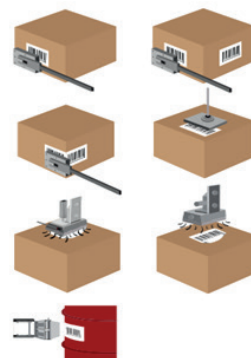

Pneumatická aplikace etiket

